

**DOBLO CARGO
WORK UP**

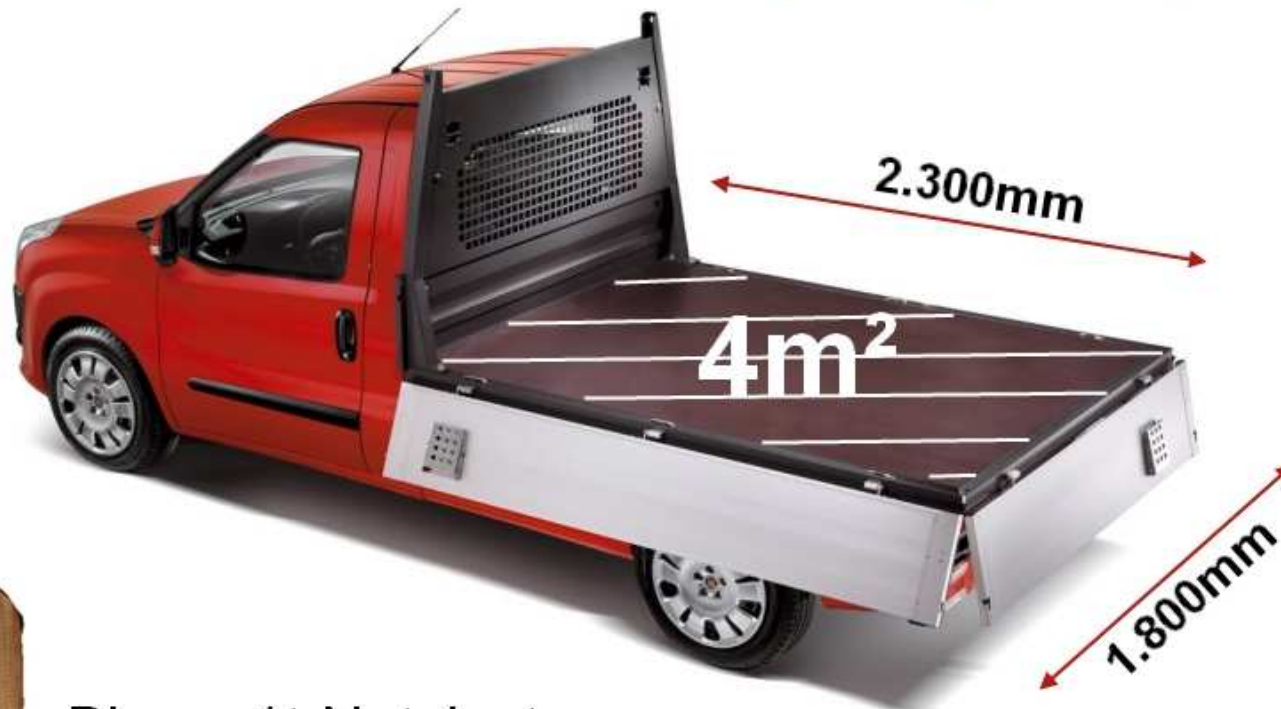

DOBLO CARGO WORK UP

Platz für 3 Europaletten



Bis zu 1t Nutzlast

DOBLO CARGO WORK UP

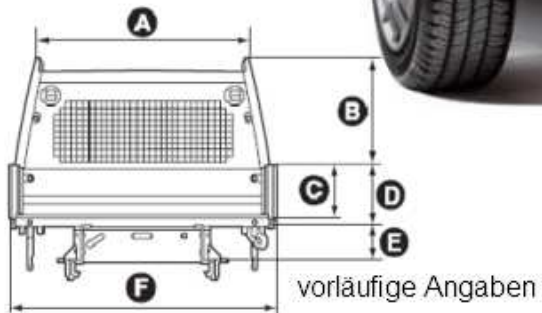

Praktisches und abschließbares
Fach für Werkzeuge

A	B	C	D	E	F
1468	746	368	428	254	1872

DOBLO CARGO WORK UP



2 Zurrösen am Schutzgitter

6 integrierte Zurrösen



DOBLO CARGO WORK UP

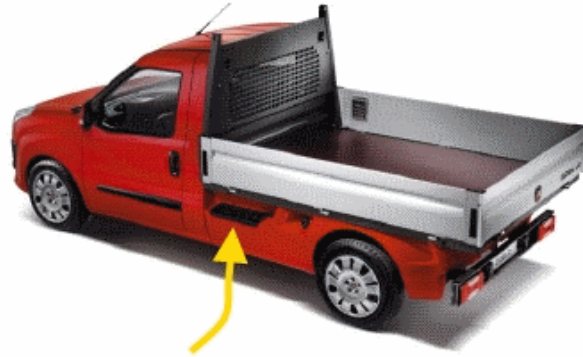

stabiler Auftritt am Rahmen

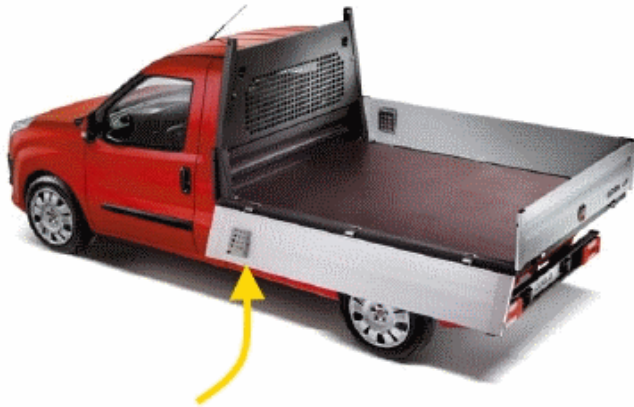

und integriert an der Bordwand

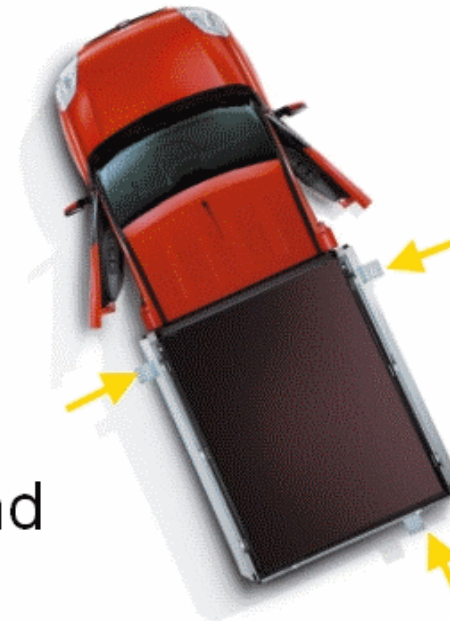

DOBLO CARGO WORK UP



Nutzlast bis zu 1.000kg



Ladefläche von 4m²



Pritschenlänge 2.300 mm Pritschenbreite 1.800 mm



Kompakte Außenmaße:
mit einer Fahrzeuglänge von nur 4,95 m



Bis zu 3 Europaletten können auf der Pritsche
verladen werden



Abklappbare Bordwände aus Aluminium
(bis zu 300 kg belastbar), sowie 3 integrierte
Trittstufen (bis max. 120 kg belastbar)

DOBLO CARGO WORK UP



Ladeflächenboden aus rutschfestem Mehrschichtholz:
Verhindert das Rutschen der Ladung, was dem Komfort
und der Sicherheit zugutekommt.



Leiterträger mit vertikalen Stützen und zwei
Ladungssicherungsösen: Zur Befestigung der Ladung für einen
sicheren Transport.



6 integrierte Verzurrösen auf der Ladefläche



Abschließbares, hinteres Fach:
Für die sichere Unterbringung von Werkzeug,
Schaufeln und Besen



Stahltrennwand mit großem Fenster inkl. Schutzgitter:
Für einen höheren Schutz und eine bessere Sicht nach hinten.